



REPUBLIKA HRVATSKA

DRŽAVNI ZAVOD ZA MJERITELJSTVO

KLASA: UP/I-960-03/08-08/45  
URBROJ: 558-01/2-08-2  
Zagreb, 30. prosinca 2008.

Na temelju članka 202. stavka 1. Zakona o općem upravnom postupku ("Narodne novine" broj 53/91), članka 20. stavka 1. Zakona o mjeriteljstvu ("Narodne novine" broj 163/03, 194/03 i 111/07) i članka 8 stavka 1. Pravilnika o načinu na koji se provodi tipno ispitivanje mjerila ("Narodne novine" broj 82/02), u povodu zahtjeva za tipno ispitivanje mjerila tvrtke Vage „SMOLČIĆ“, K. Zvonimira 62, 32000 Vinkovci, radi odobranja tipa mjerila, ravnatelj Državnog zavoda za mjeriteljstvo izdaje

RJEŠENJE  
O ODOBRENJU TIPRA MJERILA

1. Odobrava se tip mjerila:
  - vrsta mjerila: neautomatska mehanička vaga
  - tvornička oznaka mjerila: MV - ... i ST - ...
  - proizvođač mjerila: VAGA MONT d.d. i Vage "SMOLČIĆ"
  - mjesto i država proizvodnje mjerila: Beograd-Srbija i, Vinkovci - Republika Hrvatska
  - službena oznaka mjerila: HR M - 3 – 1230
2. Mjerila iz točke 1. ovog tipnog odobrenja mogu se podnositi na ovjeravanje.
3. Ovo rješenje važi 10 godina.
4. Podaci o tehničkim i mjeriteljskim značajkama mjerila iz točke 1. ovog rješenja, prilog su ovom rješenju i čine njegov sastavni dio.

Obrazloženje

Tvrtka Vage „SMOLČIĆ“, K. Zvonimira 62, 32000 Vinkovci, podnijela je ovom Zavodu, 04. prosinca 2008. godine, zahtjev za tipno odobrenje mjerila iz točke 1. ovog tipnog odobrenja. Uz zahtjev je priložena tehnička dokumentacija i potrebni uzorci mjerila.

Tipnim ispitivanjem mjerila iz točke 1. ovog rješenja provedenim sukladno propisanim Pravilniku o načinu na koji se provodi tipno ispitivanje mjerila ("Narodne novine" broj 82/02) i izvješćem o ispitivanju utvrđeno je da mjerila zadovoljavaju mjeriteljske zahtjeve propisane Pravilnikom o mjeriteljskim i tehničkim zahtjevima za neautomatske vage (NN broj 1/05, 11/05 i 42/07) i da su prikladna za uporabu.

Slijedom navedenog odlučeno je kao u izreci ovog rješenja.

Uputa o pravnom sredstvu

Protiv ovoga rješenja nije dopuštena žalba, ali se može pokrenuti upravni spor tužbom Upravnom sudu Republike Hrvatske u Zagrebu, u roku 30 dana od primitka ovoga rješenja

Upravna pristojba po tarifnom broju 1. i 2. Zakona o upravnim pristojbama ("Narodne novine" broj 8/96) u iznosu od 20,00 kn i 50,00 kn naplaćena je od podnositelja zahtjeva i poništena na zahtjevu.

Prilog: kao u tekstu (5 str.)

Dostaviti:

1. Vage „SMOLČIĆ“, K. Zvonimira 62, 32000 Vinkovci
2. OMP – PJ Zagreb, PJ Osijek, PJ Rijeka, PJ Split
3. Pismohrana, ovdje
4. Glasilo Zavoda



PRILOG RJEŠENJU ODOBRENJU TIPRA MJERILA

KLASA: UP/I-960-03/08-07/45

URBROJ: 558-02/1-4-08-2

PROIZVOĐAČ: VAGA MONT i Vage "SMOLČIĆ"

MJERILO: neautomatska mehanička vaga:

Tip: MV - ... i ST - ...

Službena oznaka tipa:  
HR M-3-1230

## 1. Opći podaci

**Podnositelj zahtjeva:** OBRT ZA POPRAVAK I ODRŽAVANJE VAGA "SMOLČIĆ"  
Kralja Zvonimira 62  
32100 Vinkovci

**Proizvođač mjerila:** VAGA MONT i Vage "SMOLČIĆ"  
11000 Beograd, Srbija 321000 Vinkovci

**Vrsta mjerila:** Neautomatska mehanička vaga sa stalnim ravnotežnim položajem  
r.t. III

**Tip mjerila:** MV - ... i ST - ...

**Službena oznaka tipa:** HR M-3-1230

## 2. Opis mjerila

### 2.1 Mehanička izvedba i način rada mjerila

Konstrukcija vage izvedena je iz čeličnog gradiva. Prijenosni polužni mehanizam (kinematička shema prema slici 1.) oslanja se na četiri oslonca te se sila od mase prenosi putem potezne šipke na mjernu napravu s pomičnim utezima

Izgled vage prikazan je na slici 2.

Sila od mase tereta postavljenog na prijamnik mase uravnotežuje se pomicanjem pomičnih utega na ljestvicama mehaničke mjerne naprave. Zbroj svih očitavanja ljestvica pomičnih utega predstavlja masu tereta odloženog na prijamnik tereta.

Vage s Max do 300 kg trebaju biti opremljene razuljom.

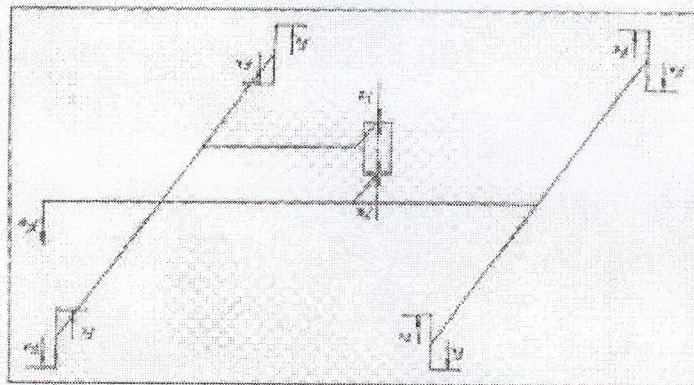

*Handwritten signature*

## PRILOG RJEŠENJU O ODOBRENJU TIPRA MJERILA

KLASA: UP/I-960-03/08-07/45

URBROJ: 558-02/1-4-08-2

Službena oznaka tipa:  
HR M-3-1230

## 3. Tehnički podaci

3.1. U tablici u nastavku date su osnovne mjeriteljske značajke vaga:

TIP VAGE	Mjerno područje (kg)		e (g)	Izmjere (mm)				MASA VAGE (kg)
	Min	Max		A	B	C	D	
MV 1	1	100	50	590	840	926	700	70
MV 2	2	200	100	590	840	926	700	70
MV 3	2	300	100	660	1010	968	870	110
MV 5	4	500	200	660	1010	968	870	110
MV 10	10	1000	500	930	1200	1300	1000	240
MV 20	20	2000	1000	1500	1600	1340	1400	380
ST - 1	4	500	200	800	1200	800		290
ST - 2	10	1000	500	1500	1000	1000		370
ST - 3	20	1500	1000	2000	1000	1300		450
ST - 4	20	2000	1000	2000	1250	1300		520

- mogu i druge izmjere po želji naručitelja

3.2. Oznaka glavnih izmjera vage tipa MV i ST

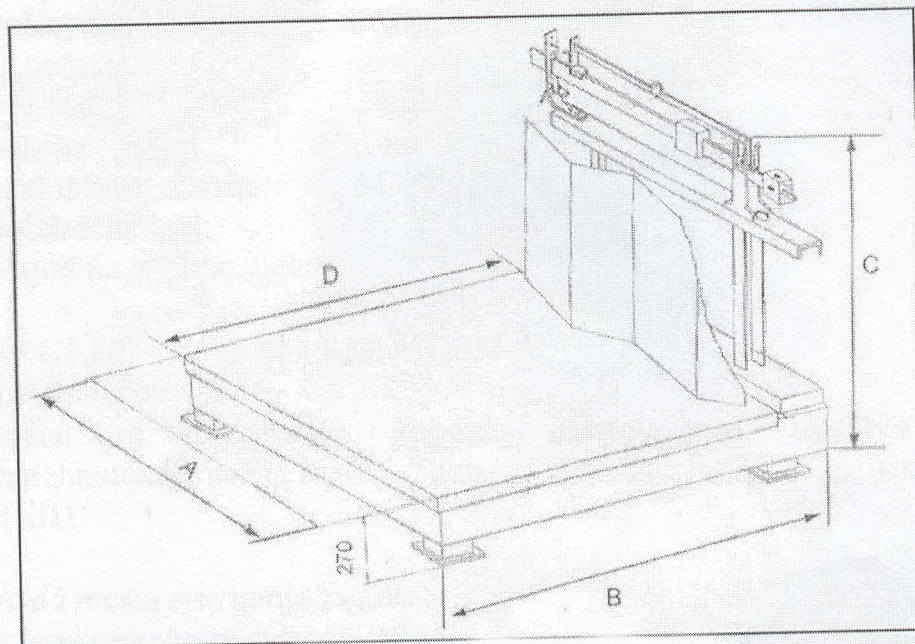

*Handwritten signature*

**PRILOG RJEŠENJU O ODOBRENJU TIPRA MJERILA**

KLASA: UP/I-960-03/08-07/45

URBROJ: 558-02/1-4-08-2

**Službena oznaka tipa:  
HR M-3-1230**

**7. Način žigosanja i ovjeravanja vage**

Vagu se na odgovarajući način mora zaštititi od neovlaštena pristupa sastavnicama postavljanjem zaštitnog žiga na početak i kraj svake mjerne ljestvice, mjesta gdje se spajaju lamele mjernih ljestvica te na pomične utege mehaničke mjerne naprave.

Ovjera ispravnosti vage obavlja se postavljanjem godišnjeg ovjernog žiga u obliku naljepnice na glavnoj poluzi mehaničke mjerne naprave. Natpisna pločica osigurava se od skidanja zaštitnim žigom.

*Handwritten signature*

**PRILOG RJEŠENJU O ODOBRENJU TIPRA MJERILA**  
KLASA: UP/I-960-03/08-07/45  
URBROJ: 558-02/1-4-08-2

Službena oznaka tipa:  
HR M-3-1230

Slika 1

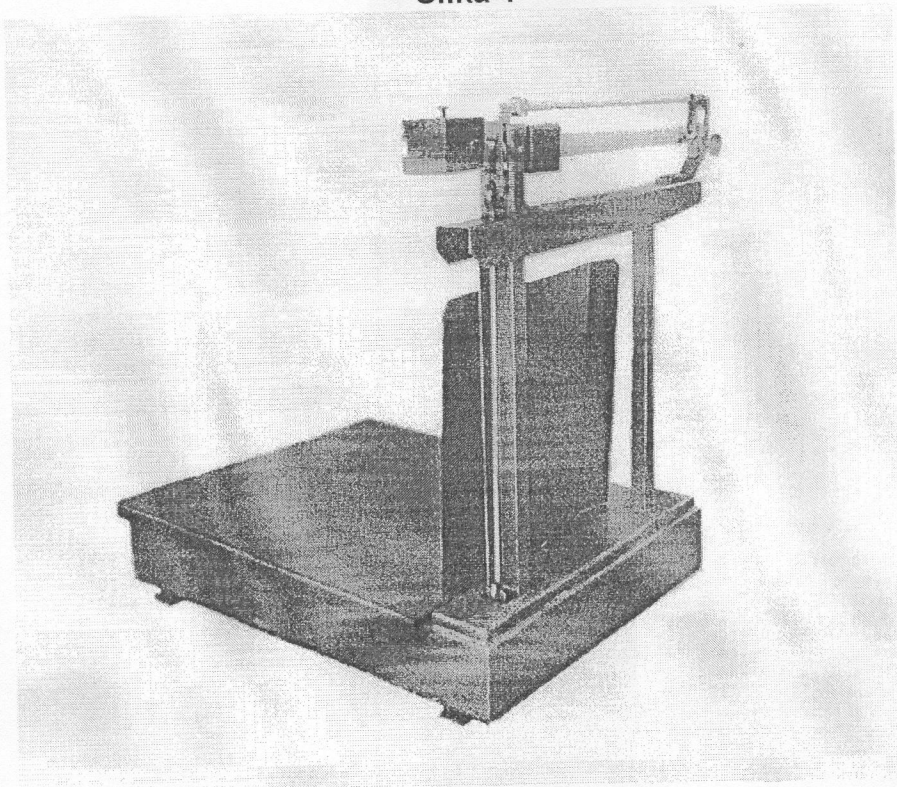

Vaga tipa MV

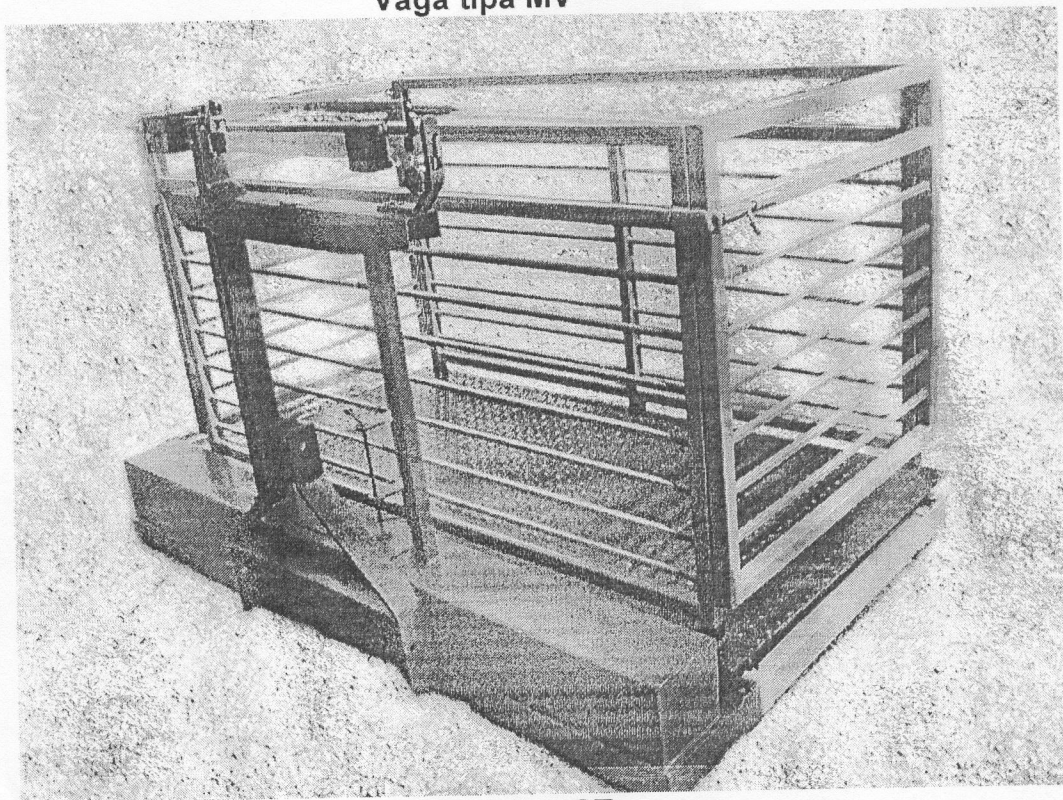

Vaga tipa ST

*Handwritten signature*

**PRILOG RJEŠENJU O ODOBRENJU TIPA MJERILA**

KLASA: UP/I-960-03/08-07/45  
 URBROJ: 558-02/1-4-08-2

Službena oznaka tipa:  
 HR M-3-1230

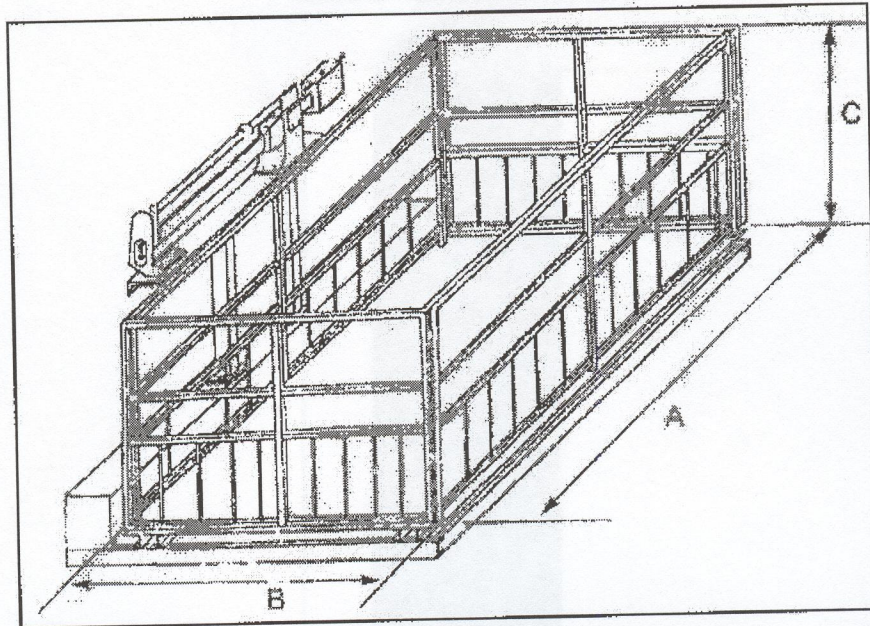
**4. Crteži za prepoznavanje mjerila**

Crtež	Opis
Slika 1	Izgled vage tipa MV I ST

**5. Natpisi i oznake**

Na vage se moraju se postaviti ovi natpisi i oznake:

- 1) Tvrtka ili znak proizvođača
- 2) Tip vage
- 3) Razred točnosti
- 4) Službena oznaka tipa vage HR M-3-1230
- 5) Serijski ili tvornički broj vage
- 6) Mjerno područje Min ... i Max ...
- 7) Ispitni podjeljak  $e = \dots$

Natpisi i oznake moraju biti na hrvatskom jeziku.

**6. Postupak ovjeravanja vage**

Vage se ovjeravaju u skladu s Pravilnikom o mjeriteljskim i tehničkim zahtjevima za neautomatske vage (NN broj 1/05, 11/05 i 42/07)

*Manj*